



Накамерный микрофон направленного действия V-Mic D2



Руководство пользователя

© перевод
812PHOTO.RU
АКСЕССУАРЫ ДЛЯ ПРОФЕССИОНАЛЬНЫХ КАМЕР

Предисловие

Благодарим Вас за приобретение накамерного микрофона направленного действия Aputure® V-Mic D2, предназначенного для получения высококачественной аудиозаписи при съемке видеофильмов. Он поможет превратить вашу DSLR камеру в профессиональное устройство видеозаписи.

Важная информация

1. Перед началом работы ознакомьтесь с данным Руководством.
2. Держите его под рукой и не забудьте передать его вместе с микрофоном, если им будет пользоваться другой человек.
3. Для очистки микрофона пользуйтесь салфетками из микрофибры.
4. Обращайтесь с микрофоном осторожно, чтобы не уронить его.
5. Не храните микрофон вблизи источников тепла.
6. Не используйте микрофон в дождливую погоду, оберегайте его от попадания влаги и сырости.
7. Не прикасайтесь к микрофону во время записи для предотвращения возникновения нежелательных шумов.
8. Не используйте не присоединенный к камере микрофон для записи.
9. Сберегайте микрофон в сухом прохладном месте.
10. Отрегулируйте уровень звукозаписи в соответствии с условиями съемки. Перед началом работы установите регулятор чувствительности в нулевое положение, настройте уровень аудиосигнала звукозаписывающего устройства перед началом записи.

Описание устройства

Aputure V-Mic D2 является направленным микрофоном конденсерного типа суперкардиоидной системы с плоской частотной характеристикой, обеспечивающей высокое качество записи звука.

V-Mic D2 оборудован низкочастотным фильтром фоновых шумов и вибраций и тройной системой звукоизоляции. При помощи индикатора пикового аудиосигнала вы можете синхронизировать пиковый уровень записи звука вашей камеры с уровнем записи микрофона и настроить уровень его чувствительности. Микрофон также имеет индикатор разряда батарей и оборудован универсальным креплением для установки в «горячий башмак» цифровой фотокамеры или камкордера.

Основные особенности

1. Настраиваемая чувствительность записи звука
2. Суперкардиоидная система
3. Индикатор пикового уровня аудиосигнала (-12 Дб, OVER)
4. Настраиваемый уровень звукозаписи для синхронизации с любым звукозаписывающим устройством
5. Низкие собственные шумы
6. Фильтр низких частот
7. Индикатор питания
8. Система тройной изоляции от посторонних шумов
9. Ветрозащитный экран и ветрозащитная пуховка в комплекте

Состав устройства

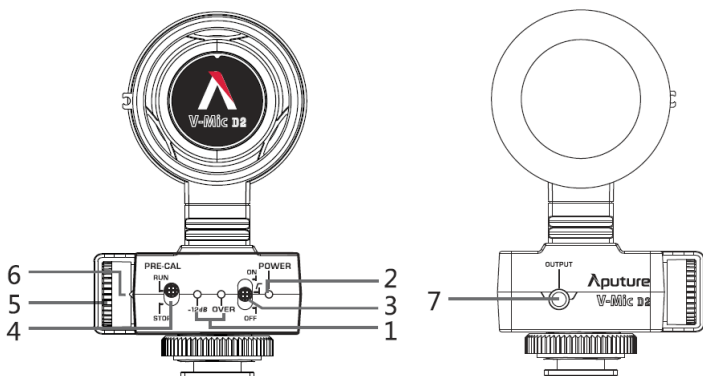

- 1 – индикатор пикового уровня аудиосигнала AF (-12 Дб, OVER)
- 2 – индикатор питания
- 3 – переключатель режимов (включение фильтра НЧ)
- 4 – переключатель калибровки **PRE CAL**
- 5 – регулятор чувствительности
- 6 – индикатор чувствительности
- 7 – выходное гнездо для подключения аудио кабеля **OUTPUT**

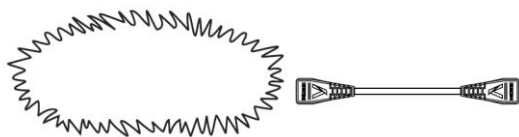
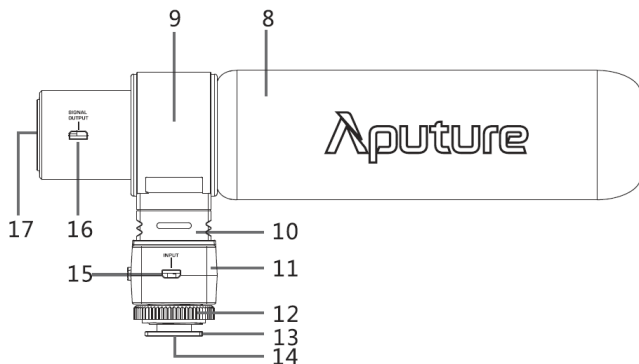

18

19

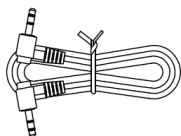

20



21

- 8 – ветрозащитный экран
- 9 – противоударное крепление
- 10 – противоударный коннектор
- 11 – модуль управления
- 12 – стопорное кольцо
- 13 – площадка для установки в «горячий башмак»
- 14 – гнездо для штатива $\frac{1}{4}$ дюйма
- 15 – входное гнездо для подключения кабеля **INPUT**
- 16 – гнездо выходного сигнала **SIGNAL OUTPUT**
- 17 – отсек для батарей
- 18 – пуховка
- 19 – сигнальный кабель
- 20 – аудио кабель
- 21 – батарейки

Начало работы

Установка батареек

Откройте крышку отсека батарей и установите батарейки поз. 21 как указывают стрелки



Установка микрофона

1. Соедините гнездо выходного сигнала микрофона SIGNAL OUTPUT поз. 16 с гнездом INPUT поз. 15 при помощи сигнального кабеля поз. 19. Данный кабель подходит только к микрофону V-Mic D2.
2. Дополнительно: оденьте пуховку для лучшей защиты от ветра.
3. Соедините гнездо микрофона OUTPUT поз. 7 с камерой или другим устройством звукозаписи при помощи аудио кабеля поз. 20
4. Вставьте микрофон в «горячий башмак» камеры.
5. Включите микрофон и камеру. Поверните регулятор чувствительности поз. 5 в нулевое положение. Переведите переключатель калибровки **PRE CAL** поз. 4 (предварительная калибровка) в положение «**RUN**». Микрофон пошлет одиночный звуковой сигнал камере, и вы сможете увидеть его уровень на индикаторе уровня звукозаписи камеры. Настройте уровень звукозаписи камеры таким образом, чтобы пиковый сигнал микрофона соответствовал уровню в 0 Дб. Переведите переключатель **PRE CAL** в положение «**STOP**». Теперь вы можете использовать индикатор пикового уровня микрофона (-12 Дб, OVER) поз. 1 для того, превышает ли уровень записываемого аудиосигнала пиковое значение или нет.
6. Настройте регулятор чувствительности поз. 5 таким образом, чтобы записываемый сигнал находился в пределах срабатывания индикатора пикового уровня аудиосигнала AF (-12 Дб, OVER) поз. 1. В процессе записи вы можете легко изменить уровень звукозаписи для захвата более широкого диапазона аудио сигналов различной громкости.
7. Если индикатор питания поз. 2 начал мигать, это означает, что заряд батарей близок к нулю. Выключите микрофон и замените батарейки.

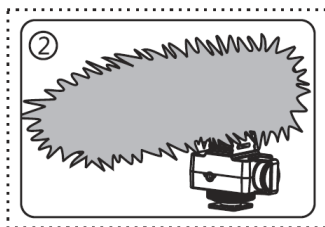
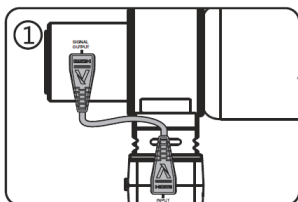

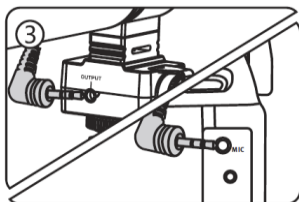

Синхронизация и настройка чувствительности

Процесс установки микрофона может отличаться в зависимости от модели фотокамеры, с которой вы хотите его использовать. Ниже рассмотрен процесс установки для совместной работы с фотокамерой **Canon 5D Mark III**

Синхронизация с Canon 5D Mark III

1. Соедините микрофон с камерой при помощи аудио кабеля поз. 20.
2. Включите микрофон и камеру.
3. Настройте регулятор чувствительности поз. 5 таким образом, чтобы индикатор чувствительности поз. 6 показывал на 0. При этом начнут мигать оба индикатора пикового уровня аудиосигнала поз. 1. Установите переключатель калибровки **PRE CAL** поз. 4 в положение «**RUN**».
4. Установите функцию «**Sound recording**» фотокамеры **Canon 5D Mark III** в ручной режим «**Manual**». Микрофон пошлет одиночный звуковой сигнал камере, и вы сможете увидеть его уровень на индикаторе уровня звукозаписи камеры. Настройте уровень звукозаписи камеры таким образом, чтобы пиковый сигнал микрофона соответствовал уровню в 0 Дб.
5. Переведите переключатель **PRE CAL** в положение «**STOP**». Синхронизация по максимальному SPL выполнена.

Настройка чувствительности

В процессе звукозаписи вы можете вращать регулятор чувствительности поз. 5 таким образом, чтобы добиться наилучшего качества записываемого аудиосигнала, руководствуясь индикаторами пикового уровня поз. 1. Индикатор чувствительности поз. 6 напомним вам значение уровня выходного сигнала.

Значения индикатора пикового уровня аудиосигнала

- **зеленый цвет**: нормальный уровень, сигнал в пределах от -12 до -1 Дб;
- **красный цвет OVER**: уровень записи превышает -1 Дб, необходимо уменьшить уровень сигнала во избежание искажений звукозаписи.

Дополнительные функции и возможности

Суперкардиодная направленность

Микрофон чувствителен к направлению в отношении источника звука. Он записывает в большей степени звуки от источника, расположенного прямо напротив микрофона, чем звуки, исходящие от боковых или тыловых источников.

Малый собственный шум

Микрофон не чувствителен к собственным шумам даже при максимальном уровне чувствительности

Широкий диапазон чувствительности

Микрофон предназначен для записи звука в широком частотном диапазоне от 20 до 20000 Гц.

Фильтр низких частот

Микрофон не пропускает звуки частотой менее 100 Гц, если переключатель режимов поз. 3 установлен в положение между «**ON**» и «**OFF**». В этом положении фильтр НЧ включен, благодаря чему микрофон становится защищенным от фоновых шумов типа ветра, фокусировки камеры, дорожного движения. Для предотвращения возможных искажений звукозаписи включайте фильтр НЧ только при необходимости.

Ветрозащитный экран и пуховка

Микрофон снабжен ветрозащитным экраном поз. 8 и пуховкой поз. 18 для наилучшей защиты от посторонних шумов.

Индикатор питания

Мигание индикатора питания поз. 2 означает, что батарейки необходимо заменить.

Технические характеристики

Частотная характеристика

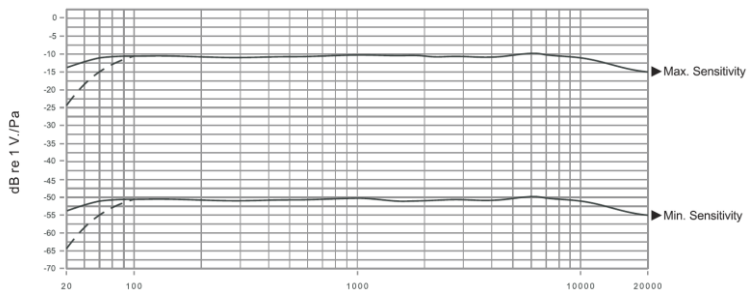

Характеристика направленности

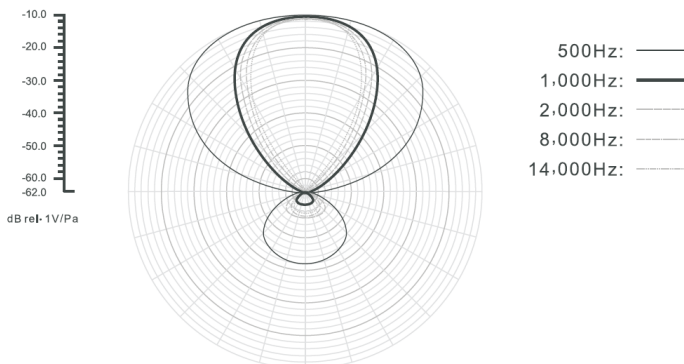

Акустическое исполнение	Обратный электрический конденсер
Активная схема	Суперкардиоида
Диапазон частот	20-20000 Гц
Выходное сопротивление	200 Ом
Чувствительность	50 +/- 10 Дб
Динамический диапазон	114 Дб SPL
Макс. SPL	134 Дб @ 1кГц
Отношение сигнала к шуму	74 Дб SPL @ 1кГц
Размеры	194 x 44 x 92 мм
Питание	DC 3 В (AAA 1,5 В x 2)
Вес микрофона без батарей	126 г
Срок службы батареек	более 100 часов

Все права на издание и тиражирование данного Руководства или его частей на русском языке принадлежат Интернет - магазину 812photo.ru , г. Санкт-Петербург, Россия.

